

## Presses de frappe et presses d'emboutissage

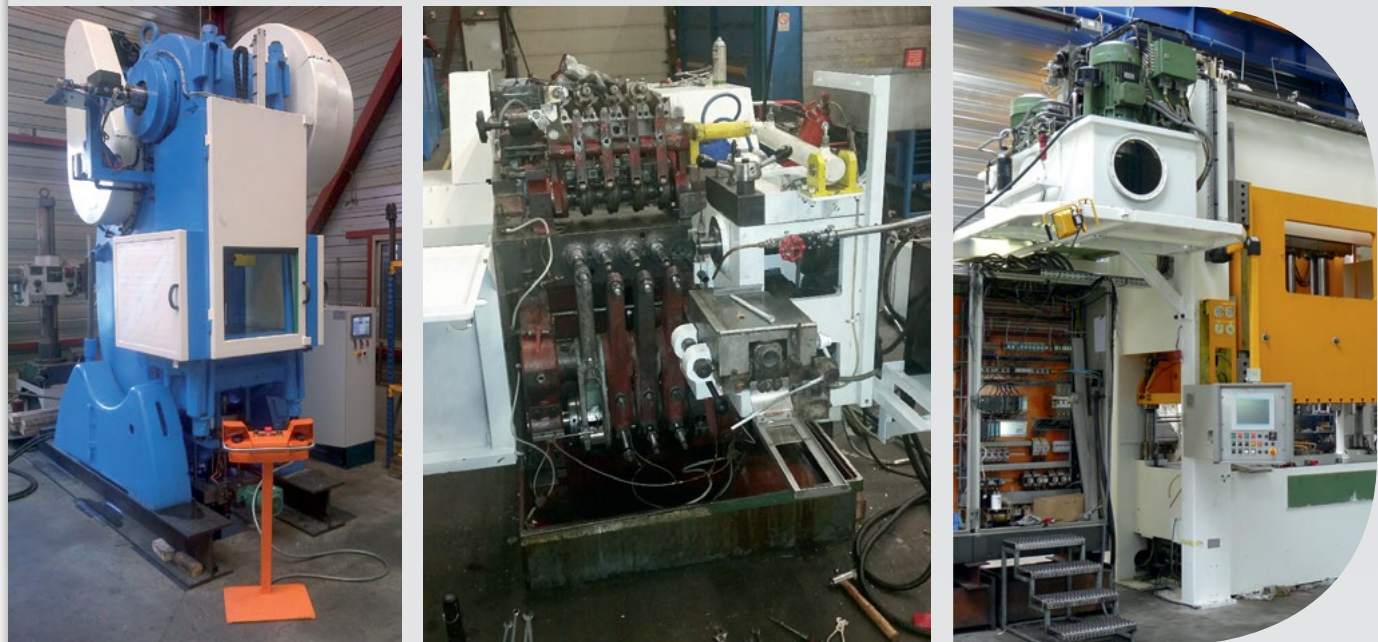

### Notre savoir-faire

#### Prestations

- + Mécanique
- + Hydraulique
- + Automatisme/Électricité
- + Usinage
- + Usinage sur site
- + Mise en conformité
- + Reconstruction
- + Transfert industriel
- + Matériels d'occasion
- + Pièces de rechange
- + Automobile
- + Aéronautique
- + Ferroviaire
- + Armement
- + Médical
- + Electroménager
- + Outillage
- + ...

## Une vision globale et... ...une approche locale

Actemium est la marque de VINCI Energies dédiée au monde de l'industrie. Présente tout au long du cycle de vie industriel, Actemium conçoit, réalise et maintient les installations de ses clients, avec l'objectif d'améliorer leur performance industrielle.

Ses entreprises, implantées au plus près des sites de production, entretiennent avec leurs clients des relations sur le long terme. Grâce à la parfaite connaissance de leur outil de production, elles conçoivent et mettent en place des offres personnalisées.

Un réseau 100% dédié à l'industrie

40 pays

400 entreprises

24 400 ingénieurs et techniciens

3,6 milliards d'euros de chiffre d'affaires

Au cœur de la performance industrielle

Actemium, un réseau mondial



en savoir plus... Rouen - 06 95 01 6000 ©2024

Maintenance Presses  
Verneuil sur Avre

**Siège social**  
Rue Louis de Broglie  
ZI de la Saint-Denis  
27130 Verneuil d'Avre et d'Iton  
T +33 (0)2 32 32 02 00 - F +33 (0)2 32 32 05 70  
contact.ampresses@actemium.com

**Agence de Vrigne**  
Rue des Panses Brulées  
08330 Vrigne aux Bois  
T +33 (0)3 26 79 74 20  
M +33 (0)6 30 67 08 08

[www.ampresses.fr](http://www.ampresses.fr)

**ACTEMIUM**

Maintenance Presses  
Verneuil sur Avre



**Maintenance de presses toutes marques**

Solutions & Services pour l'Industrie

# Maintenance de presses mécaniques ou hydrauliques

Actemium Maintenance Presses, Partenaire de l'ensemble de vos projets de maintenance de presses

## Actemium répond à vos enjeux

### Mécanique

#### Reconstruction et mise en conformité



Nos mécaniciens-ajusteurs, forts de nos 20 ans d'expérience, assurent la rénovation partielle ou complète de presses. Nous proposons des solutions d'amélioration de la productivité sur toute taille d'équipement.



#### Maintenance préventive et corrective

Notre bureau d'études développe des solutions innovantes pour améliorer la productivité de vos installations.

Nos équipes de techniciens interviennent pour les dépannages curatifs ou pour la maintenance préventive et prédictive de vos équipements.

L'instrumentation de vos presses permet le suivi de votre production et accroît la durée de vie de votre outil de travail.

### Modernisation de l'hydraulique

Nous proposons pour votre parc de presses, une offre de service adaptée à vos besoins.

Nos équipes, en travail de réseau sont en mesure d'assurer conseils, études et intervention dans un déroulement allant de l'acquisition des données de fonctionnement jusqu'à la mise en route industrielle de votre installation.

Dans le domaine de l'hydraulique, nos actions de rénovation s'inscrivent pour la modernisation ou la remise en état des systèmes suivant :

- Lubrification centralisée,
- Remise en état des vérins, clapets, systèmes de surcharge,
- Asservissements de puissance, de régulation et de sécurité,
- Mise en conformité aux normes en vigueur de votre équipement, avec réception par un organisme de contrôle certifié.

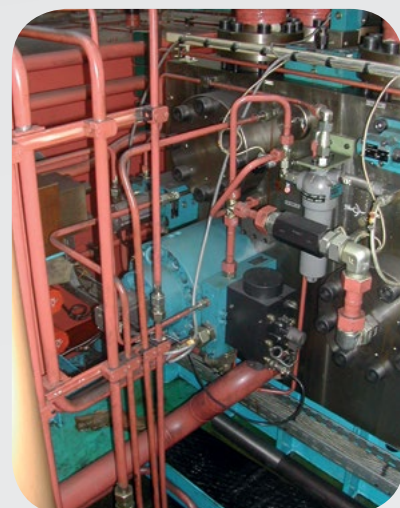

### Transfert



### Re-use ou vente de presse après remise en état

Si vous avez une presse à rétrofiter, nous pouvons vous proposer une remise en état de votre équipement en maximisant la réutilisation des composants en ne changeant que les pièces d'usures.

L'équipement ainsi remis à neuf retrouvera ses caractéristiques d'origines, pourra évoluer fonctionnellement, sera mieux sécurisé, tout en réduisant les impacts environnementaux.

À partir de la description de vos besoins, nous pouvons rechercher une presse d'occasion et effectuer les opérations de rétrofit.



### Projets

Conception et réalisation d'équipements pour l'industrialisation de lignes de presses

Nous vous proposons des installations complètes, clé en main.

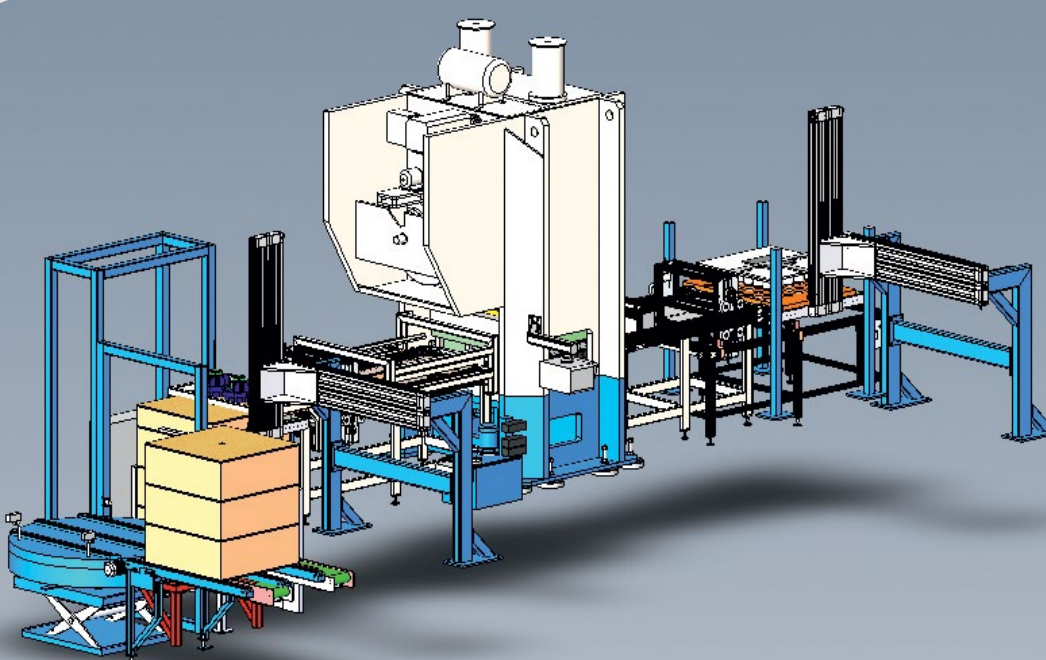

### Fourniture et usinage de pièces de rechange

Afin de répondre aux projets les plus ambitieux, nos compétences dépassent le domaine de la presse. Véritables valeurs ajoutées à notre expertise, la capacité de nos machines-outils et de nos ateliers d'usinage, la polyvalence de nos usineurs nous permettent d'intervenir sur les pièces mécaniques complexes et de grandes dimensions.

Nous produisons des pièces à l'unité, ou en petite série, à partir de plans fournis ou sur la base d'un modèle redessiné par notre bureau d'études, y compris le rechargement des pièces circulaires. Nous usinons sur site vos tables de presse, semelles de coulisseau, lignes d'arbre et portées de palier.



### Automatisme

Notre Bureau d'Etudes Electrique et Automatisme optimise votre temps de production avec des solutions opérationnelles :

- Automatisme
- Automate de sécurité
- Intégration des lignes d'amenage
- Intégration et dialogue avec l'environnement robotique

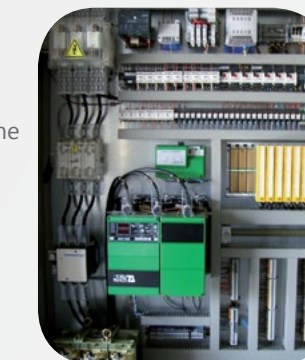

### Des moyens à la taille de vos projets

Depuis plus de 20 ans, l'expérience de nos spécialistes, la diversité de nos moyens de production et la capacité de nos bâtiments permettent la remise en état ou la rénovation de toutes vos presses.

#### Les chiffres clé

- + 30 collaborateurs dont 17 techniciens itinérants
- + 4 M€ de chiffre d'affaires en 2023
- + 3 000m<sup>2</sup> de surfaces couvertes

#### Les moyens techniques

- + Ponts roulants de 5 à 50 t
- + 14 véhicules pour intervenir partout en France et en Europe
- + 2 sites pour plus de proximité

Entièrement dédiés à la réussite de vos projets, nos experts et nos moyens répondent avec réactivité aux clients les plus exigeants en France et à l'étranger.